

ADENDA POR LA QUE ACUERDA MODIFICAR LOS ANEXOS I Y II DEL CONVENIO DE COLABORACIÓN ENTRE EL SERVICIO ANDALUZ DE SALUD Y LA FUNDACIÓN EL GANCHO INFANTIL, DE FECHA 15 DE JULIO DE 2019, PARA REGULAR LA DONACIÓN DE SILLONES CAMAS PARA UNIDADES DE PEDIATRÍA DE HOSPITALES DEL SERVICIO ANDALUZ DE SALUD.



<b>Código:</b>	6hWMS886PFIRMAwLFyoGYMjnWCPNX	<b>Fecha</b>	03/06/2020
<b>Firmado Por</b>	MIGUEL ANGEL GUZMAN RUIZ		
<b>Url De Verificación</b>	<a href="https://ws050.juntadeandalucia.es/verificarFirma/">https://ws050.juntadeandalucia.es/verificarFirma/</a>	<b>Página</b>	1/11



En Sevilla, 30 de mayo de 2020

### REUNIDOS:

De una parte, Don Miguel Ángel Guzmán Ruiz, Director Gerente del Servicio Andaluz de Salud, nombrado por el Decreto 595/2019, de 19 de noviembre (BOJA núm. 226 de 22 de noviembre de 2019), cuya representación ostenta de conformidad con el artículo 69 de la Ley 2/ 1998, de 15 de junio, de Salud de Andalucía, y en ejercicio de las funciones que le atribuye el artículo 12.1 g) del Decreto 105/2019, de 12 de febrero, por el que se establece la estructura orgánica de la Consejería de Salud y Familias y del Servicio Andaluz de Salud

Y, de otra, Doña Marta Baturone López, NIF 27.309.811-W, en nombre y representación de la Fundación El Gancho Infantil, con CIF G90373382, en su calidad de Presidenta, manifestando estar facultada para ello por la entidad, la cual está inscrita en el Registro Estatal de Fundaciones con el número 206.

Las partes se reconocen capacidad legal suficiente para suscribir la presente adenda al Convenio de colaboración suscrito con fecha 15 de julio de 2019, y a tal efecto, en el ejercicio de las atribuciones que les están conferidas.

### EXPONEN

**Primero.** - Con fecha 15 de julio de 2019, fue suscrito el Convenio de Colaboración entre el Servicio Andaluz de Salud y la Fundación El Gancho Infantil, para regular la donación de sillones camas para unidades de pediatría de hospitales del Servicio Andaluz de Salud.

El objeto del citado Convenio de Colaboración es regular la donación de sillones cama para habitaciones de unidades pediátricas de centros hospitalarios del Servicio Andaluz de Salud, destinados a mejorar el confort y el descanso de las personas cuidadoras de menores de edad durante los periodos de hospitalización de estos/as pacientes

**Segundo.** - Que tal y como establece la Estipulación Segunda, en sus apartados 3 y 4, del citado Convenio, las especificaciones técnicas de los sillones camas seleccionados,

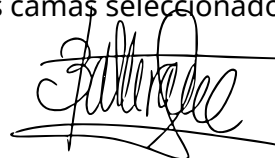

<b>Código:</b>	6hWMS886PFIRMAWylFyoGYMjnWCPNX	<b>Fecha</b>	03/06/2020
<b>Firmado Por</b>	MIGUEL ANGEL GUZMAN RUIZ		
<b>Url De Verificación</b>	<a href="https://ws050.juntadeandalucia.es/verificarFirma/">https://ws050.juntadeandalucia.es/verificarFirma/</a>	<b>Página</b>	2/11



y las catalogaciones adecuadas a las necesidades de cada centro hospitalario destinatarios de los sillones camas, se encuentran recogidos en los Anexos I y II del Convenio.

**Tercero.** - La Comisión mixta de seguimiento del Convenio, constituida conforme a lo previsto por la Estipulación Cuarta del Convenio, y en el marco de las funciones encomendadas, acordó en sesión celebrada con fecha 11 de mayo de 2020, modificar los Anexos I y II, con objeto de incorporar un nuevo modelo de sillón de pediatría, corrección de las características técnicas del sillón de 1000-1200 y actualizar el número de sillones por centros tras haberse producido algunas variaciones.

Por todo lo expuesto, las partes intervinientes formalizan la presente Adenda con arreglo a las siguientes

## CLÁUSULAS

### PRIMERA: OBJETO DE LA ADENDA

La presente Adenda tiene por objeto modificar los Anexos I y II del Convenio de colaboración al que hace referencia el expositivo primero.

### SEGUNDA. - MODIFICACIÓN DE LOS ANEXOS I Y II DEL CONVENIO DE COLABORACIÓN.

A propuesta de la Comisión de Seguimiento, por acuerdo adoptado con fecha 11 de mayo de 2020, se modifican los Anexos I y II del Convenio, por las causas que se indican:

1.- Se modifica el Anexo I del Convenio, con objeto de incorporar el nuevo modelo de sillón de pediatría (de 700 mm), y la corrección de las características técnicas del sillón de 1000-1200., incorporándose a esta Adenda como Anexo I Bis.

2.- Se modifica el Anexo II, del Convenio, al haber existido variaciones respecto al número de sillones por centro, quedando incorporado a la presente Adenda como Anexo II Bis.



<b>Código:</b>	6hWMS886PFIRMAwYLFyoGYMjnWCPNX	<b>Fecha</b>	03/06/2020
<b>Firmado Por</b>	MIGUEL ANGEL GUZMAN RUIZ		
<b>Url De Verificación</b>	<a href="https://ws050.juntadeandalucia.es/verificarFirma/">https://ws050.juntadeandalucia.es/verificarFirma/</a>	<b>Página</b>	3/11



**TERCERA. - ADENDA.**

Esta Adenda se registrá por las condiciones estipuladas en el Convenio de Colaboración del que trae causa, formando parte integrante del mismo.

Y en prueba de conformidad, firman la presente Adenda, y los nuevos Anexos I Bis y II Bis, del Convenio, en duplicado ejemplar, a un solo efecto, en el lugar y fecha indicados en el encabezamiento.

EL DIRECTOR GERENTE DEL  
SERVICIO ANDALUZ DE SALUD

LA PRESIDENTA DE LA FUNDACIÓN  
EL GANCHO INFANTIL



Miguel Ángel Guzmán Ruiz

Marta Baturone López

<b>Código:</b>	6hWMS886PFIRMAwLFyoGYMjnWCPNX	<b>Fecha</b>	03/06/2020	
<b>Firmado Por</b>	MIGUEL ANGEL GUZMAN RUIZ			
<b>Url De Verificación</b>	<a href="https://ws050.juntadeandalucia.es/verificarFirma/">https://ws050.juntadeandalucia.es/verificarFirma/</a>	<b>Página</b>	4/11	

## ANEXO I

### ESPECIFICACIONES TÉCNICAS DE LOS SILLONES

<b>Código:</b>	6hWMS886PFIRMAwLFyoGYMjnWCPNX	<b>Fecha</b>	03/06/2020
<b>Firmado Por</b>	MIGUEL ANGEL GUZMAN RUIZ		
<b>Url De Verificación</b>	<a href="https://ws050.juntadeandalucia.es/verificarFirma/">https://ws050.juntadeandalucia.es/verificarFirma/</a>	<b>Página</b>	5/11



## TIPO 2

### Sillón de uso general para acompañante o paciente en habitaciones hospitalarias totalmente tapizados y brazos no abatibles

- Se mantiene la ficha inicial del Convenio

## TIPO 3 (NUEVA FICHA)

### Sillón para acompañante, monoplaza transformable en cama de 1200 mm y 1000 mm

**USO:** Sillón cama para habitaciones de pacientes cuyo acompañante permanece largos periodos de tiempo en la habitación, incluidas las noches, siempre y cuando el espacio de la habitación lo permita.

#### CARACTERÍSTICAS:

- Sillón monoplaza con apoyabrazos transformable en cama individual de apertura frontal.
- Con bordes redondeados, sin aristas ni superficies cortantes.
- Sillón totalmente tapizado.
- El sillón permite su conversión en cama de anchura 900 mm y longitud mínima de 2000 mm.
- **ESTRUCTURA:** Está construida en madera de pino y tableros de partículas y por tubos de acero con revestimiento antioxidante. El mecanismo abatible es de estructura metálica, antioxidante con acabado en resina epoxi. Los brazos están contruidos en DM Hidrófugo con revestimiento de fibra, poliuretano HR y tapizados en tejido Valencia.
- **SUSPENSIÓN:** Incorpora un somier metálico de malla electrosoldada unido por muelles a la estructura basculante, con cinchas elásticas en la zona del asiento, para una correcta suspensión en ambas zonas.
- **ACOLCHADO:** Base de asiento y respaldo con espuma de poliuretano de alta resiliencia (HR), densidad mínima de 30 kg/m<sup>3</sup> para el asiento y 25 kg/m<sup>3</sup> para la espalda.
- **TAPICERÍA:** Tapizado en tejido vinílico; lavable de fácil limpiado; antimanchas; exento de látex; antibacterias, anti-moho y antiácaros; impermeable; transpirable; resistente a la radiación ultravioleta, a la sangre y a la orina; resistencia antiabrasión por el método Martindale. Parte 2) ISO 12947-2:2016: >= 300.000 ciclos; ignífugo Clase 1 UNE EN 1021-1 y -2:2006.
- Altura del asiento: aproximada mínima de 42 - 45 cm.
- Carga mínima: 250 Kg.
- Manejabilidad del sillón en traslados. Sistema de desplazamiento con ruedas escamoteables. 4 ruedas de al menos 75 mm con sistema de frenado en dos de ellas.
- Funda de colchón selec en tejido bielástico e ignífuga.
- Facilidad de manejo del sistema de apertura de la cama.
- Topes traseros.

**NORMATIVA APLICABLE:** Normativa internacional, europea y nacional que le sea de aplicación, en particular:

- Reglamento (UE) 2017/745 del Parlamento Europeo y del Consejo, de 5 de abril de 2017, Directiva 93/43/CEE, del Consejo, de 14 de junio de 1993. Se deberá aportar la correspondiente Declaración CE de Conformidad por Organismo Notificado y marcado CE preceptivo.
- Real Decreto 1801/2003, de 26 de diciembre, sobre seguridad general de los productos.



<b>Código:</b>	6hWMS886PFIRMAWylFyoGYMjnWCPNX	<b>Fecha</b>	03/06/2020
<b>Firmado Por</b>	MIGUEL ANGEL GUZMAN RUIZ		
<b>Url De Verificación</b>	<a href="https://ws050.juntadeandalucia.es/verificarFirma/">https://ws050.juntadeandalucia.es/verificarFirma/</a>	<b>Página</b>	6/11





**TIPO 3.1 (NUEVO MODELO DE SILLÓN)**

**Sillón para acompañante, monoplaza transformable en cama de 700 mm**

**USO:** Sillón cama de 700 mm para habitaciones de pacientes cuyo acompañante permanece largos periodos de tiempo en la habitación, incluidas las noches, siempre y cuando el espacio de la habitación lo permita.

**CARACTERÍSTICAS:**

- Sillón monoplaza con apoyabrazos transformables en cama individual de apertura frontal, totalmente tapizado.
- Con bordes redondeados, sin aristas ni superficies cortantes.
- Sillón totalmente tapizado.
- El sillón permitirá su conversión en cama de anchura de 600 mm y longitud mínima de 2000 mm.
- ESTRUCTURA: Tubo de acero con revestimiento antioxidante.
- SUSPENSIÓN: Cincha zigzag de hierro y cincha de Nea de 8 cm.
- ACOLCHADO: Base de asiento y respaldo con espuma de poliuretano de alta resiliencia (HR), densidad mínima de 30 kg/m3 para el asiento y 25 kg/m3 para la espalda.
- TAPICERÍA: Tapizado en tejido vinílico; lavable de fácil limpiado; antimanchas; exento de látex; antibacterias, anti-moho y antiácaros; impermeable; transpirable; resistente a la radiación ultravioleta, a la sangre y a la orina; resistencia antiabrasión por el método Martindale. Parte 2) ISO 12947-2:2016: >= 300.000 ciclos; ignífugo Clase 1 UNE EN 1021-1 y -2:2006. Tapicería: VALENCIA SPRADLING LAVENDEL O 107-3067. 3067 (ANEXO FICHA DE PRODUCTO).
- Altura del asiento: aproximada mínima de 47 cm.

<b>Código:</b>	6hWMS886PFIRMAwYLFyoGYMjnWCPNX	<b>Fecha</b>	03/06/2020
<b>Firmado Por</b>	MIGUEL ANGEL GUZMAN RUIZ		
<b>Url De Verificación</b>	<a href="https://ws050.juntadeandalucia.es/verificarFirma/">https://ws050.juntadeandalucia.es/verificarFirma/</a>	<b>Página</b>	7/11



- Manejabilidad del sillón en traslados. Ruedas de goma con núcleo poliamida. Cuatro unidades, dos de ellas con sistema de frenado.
- Facilidad de manejo del sistema de apertura de la cama.
- Carga mínima: 150 Kg.
- Topes traseros.

**NORMATIVA APLICABLE:** Normativa internacional, europea y nacional que le sea de aplicación, en particular:

- Reglamento (UE) 2017/745 del Parlamento Europeo y del Consejo, de 5 de abril de 2017, Directiva 93/43/CEE, del Consejo, de 14 de junio de 1993. Se deberá aportar la correspondiente Declaración CE de Conformidad por Organismo Notificado y marcado CE preceptivo.
- Real Decreto 1801/2003, de 26 de diciembre, sobre seguridad general de los productos.

85 cm alto



47 cm alto hasta asiento

85 cm fondo

70 cm. ancho

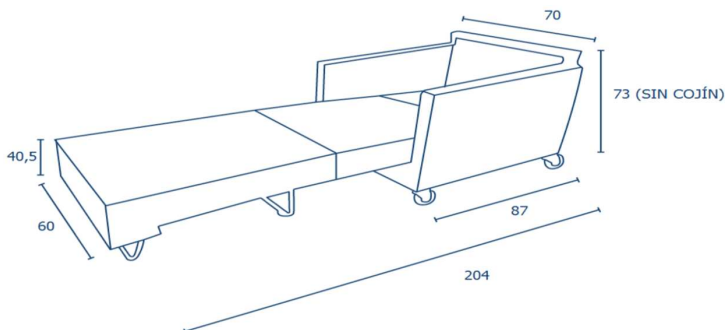

<b>Código:</b>	6hWMS886PFIRMAwYLFyoGYMjnWCPNX	<b>Fecha</b>	03/06/2020
<b>Firmado Por</b>	MIGUEL ANGEL GUZMAN RUIZ		
<b>Url De Verificación</b>	<a href="https://ws050.juntadeandalucia.es/verificarFirma/">https://ws050.juntadeandalucia.es/verificarFirma/</a>		
		<b>Página</b>	8/11



## ANEXO II

### CATALOGACIONES ADECUADAS A LAS NECESIDADES DE CADA CENTRO

<b>Código:</b>	6hWMS886PFIRMAwLFyoGYMjnWCPNX	<b>Fecha</b>	03/06/2020
<b>Firmado Por</b>	MIGUEL ANGEL GUZMAN RUIZ		
<b>Url De Verificación</b>	<a href="https://ws050.juntadeandalucia.es/verificarFirma/">https://ws050.juntadeandalucia.es/verificarFirma/</a>	<b>Página</b>	9/11



PROVINCIA	CENTRO	SILLÓN-CAMA 1200MM	SILLÓN-CAMA 1000MM	SILLÓN-CAMA 700MM	SILLÓN-RELAX 700MM	TOTAL
<b>ALMERÍA</b>	Hospital la Inmaculada.Huercal-Overa	19				19
	Hospital Poniente.El Ejido		4	29		33
<b>52</b>		<b>19</b>	<b>4</b>	<b>29</b>	<b>0</b>	<b>52</b>
<b>CÁDIZ</b>	Hospital Universitario Puerta del Mar			12		12
	Hospital Universitario Puerto Real			10		10
	Hospital Punta Europa. Algeciras		11			11
	Hospital La Línea.La línea de la Concepción	9				9
	Hospital de Jerez de la Frontera			16		16
	<b>58</b>		<b>9</b>	<b>11</b>	<b>38</b>	<b>0</b>
<b>CÓRDOBA</b>	Hospital Universitario Reina Sofía		22			22
	Hospital Valle de los Pedroches.Pozoblanco		15			15
	Hospital Infanta Margarita.Cabra	12				12
	Hospital Público de Montilla			10		10
	<b>59</b>		<b>12</b>	<b>37</b>	<b>10</b>	<b>0</b>
<b>GRANADA</b>	Hospital Virgen de las Nieves			24		24
	Hospital San Cecilio	4				4
	Hospital Guadix			6		6
	Hospital Santa Ana.Motril		12			12
	<b>46</b>		<b>4</b>	<b>12</b>	<b>30</b>	<b>0</b>

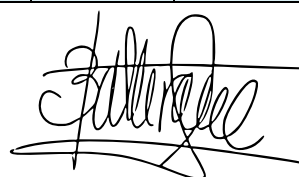

Código:	6hWMS886PFIRMAwYLfyoGYMjnWCPNX	Fecha:	03/06/2020
Firmado Por	MIGUEL ANGEL GUZMAN RUIZ		
Url De Verificación	<a href="https://ws050.juntadeandalucia.es/verificarFirma/">https://ws050.juntadeandalucia.es/verificarFirma/</a>	Página:	10/11



<b>HUELVA</b>	Hospital Juan Ramón Jiménez		10	26		36
	Hospital Riotinto		8			8
<b>44</b>		<b>0</b>	<b>18</b>	<b>26</b>	<b>0</b>	<b>44</b>
<b>JAÉN</b>	Hospital San Agustín.Linares		11			11
	Hospital San Juan de la Cruz.Ubeda		6	2		8
	Hospital Alto Guadalquivir.Andujar		10			10
<b>29</b>		<b>0</b>	<b>27</b>	<b>2</b>	<b>0</b>	<b>29</b>
<b>MÁLAGA</b>	Hospital Regional de Málaga			42		42
	Hospital de Antequera		8			8
	Hospital La Axarquía.Vélez Málaga	5				5
	Hospital Costa del Sol.Marbella			14		14
<b>69</b>		<b>5</b>	<b>8</b>	<b>56</b>	<b>0</b>	<b>69</b>
<b>SEVILLA</b>	Hospital Universitario Virgen del Rocío	14	20	84	2	118
	Hospital Universitario Virgen Macarena		6	13		19
	Hospital de Nuestra Señora de la Merced.Osuna	16				16
	Hospital Virgen de Valme			19		19
<b>172</b>		<b>30</b>	<b>26</b>	<b>116</b>	<b>2</b>	<b>172</b>
<b>TOTAL POR MODELO</b>		<b>79</b>	<b>143</b>	<b>307</b>	<b>2</b>	<b>531</b>



Código:	6hWMS886PFIRMAwYLFyoGYMjnWCPNX	Fecha:	03/06/2020
Firmado Por	MIGUEL ANGEL GUZMAN RUIZ		
Url De Verificación	<a href="https://ws050.juntadeandalucia.es/verificarFirma/">https://ws050.juntadeandalucia.es/verificarFirma/</a>	Página:	11/11

